

COD. 60001 MOTORE K3

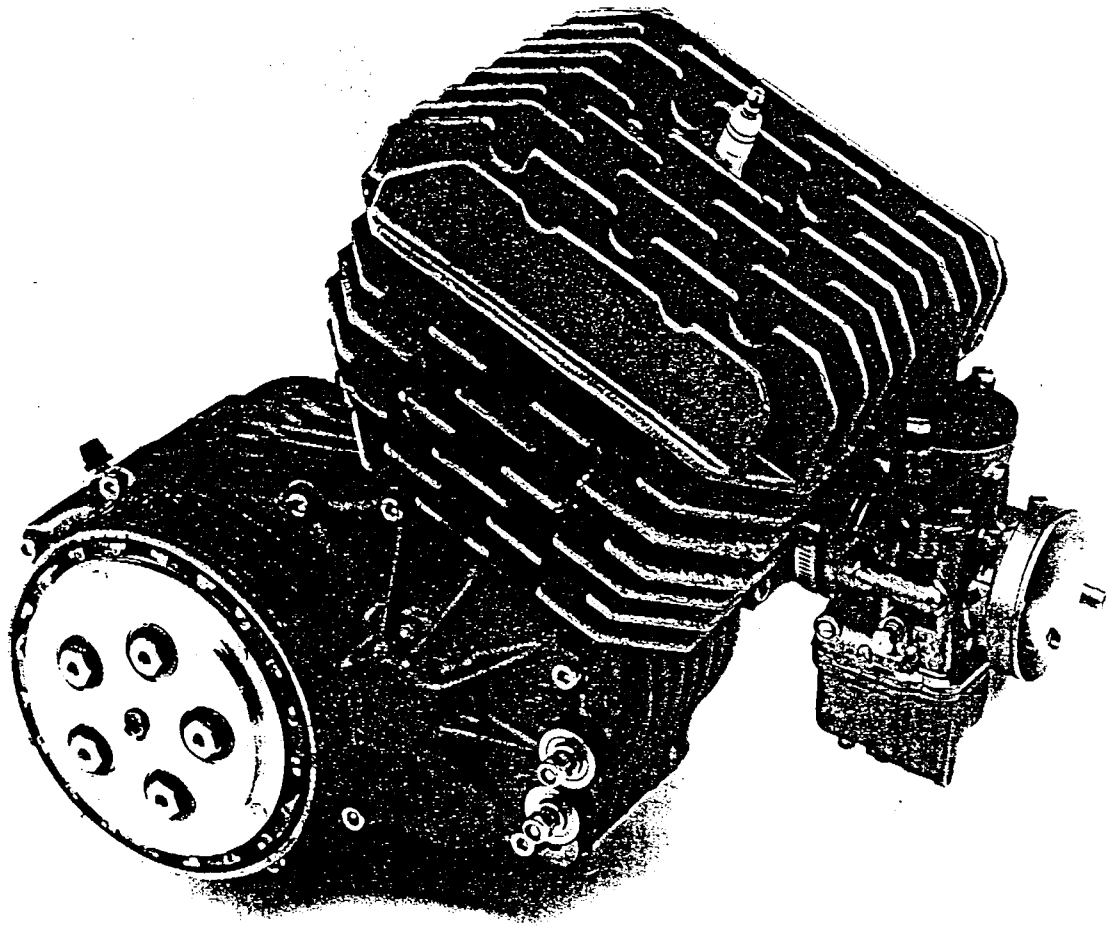

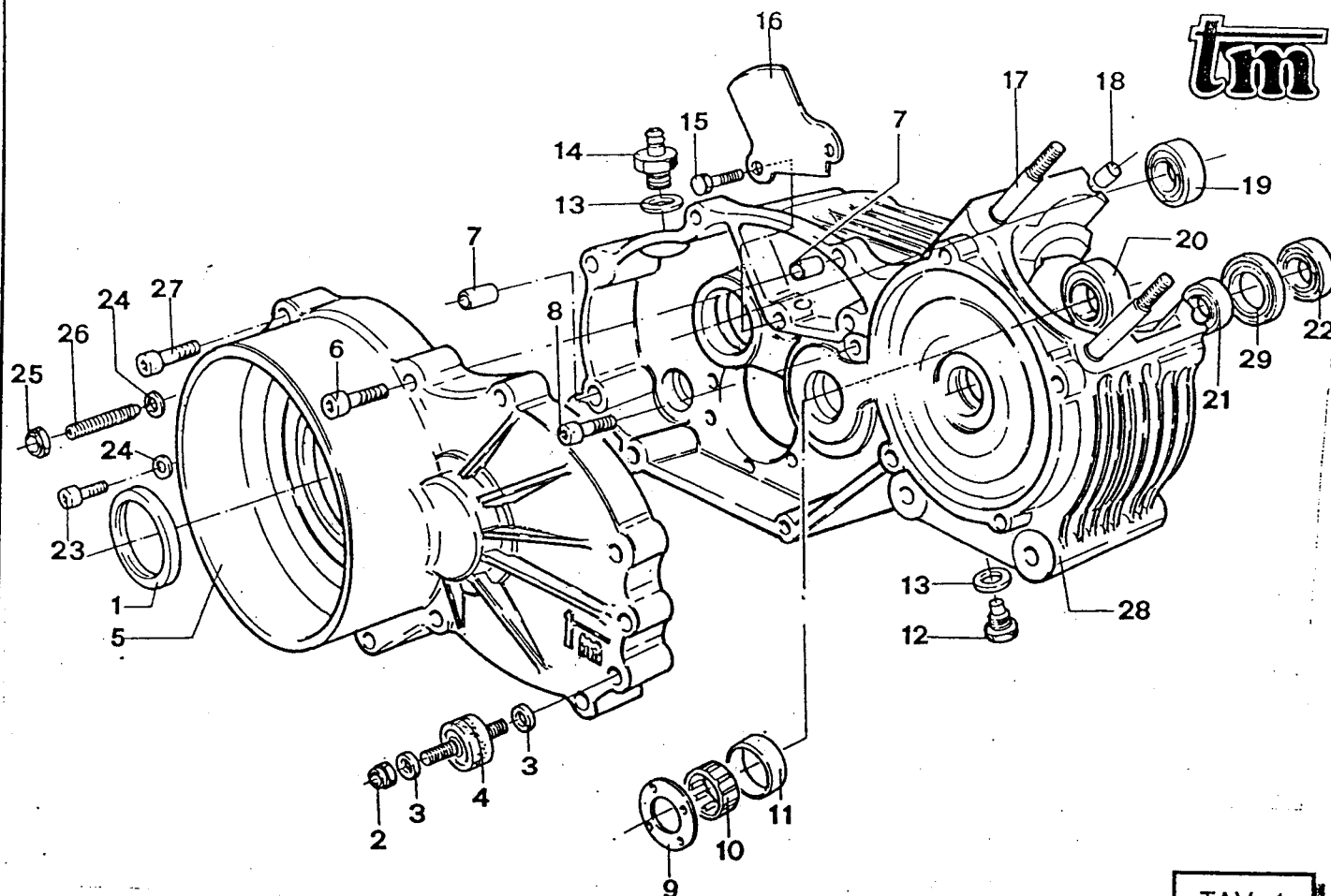

TAV. 1

Pos.	Codice	Denominazione	Q.tà
1	04007	Paraolio coperchio frizione	
2	49638	Dado M6 autobloc. alto	2
3	49603	Rondella 6	4
4	21002	Silent Block M6 basso	2
5	30112	Coperchio frizione K3	
6	49486	Vite TCEI 6 x 30	2
7	26044	Grano Carter 10 x 8	2
8	49483	Vite TCEI 6 x 16	
9	18061	Rondella bronzo 20	
10	19013	Gabbia a rullini	
11	26003	Boccola rettificata 24 x 28 x H 10	
12	49301	Tappo scarico olio con calamita	
13	49103	Rondella alluminio	2
14	49302	Tappo carico olio con sfiato	
15	49440	Vite TE 6 x 14	2
16	26023	Piastrino convogliatore olio	
17	49026	Prigioniero cilindro 70 KV	3
18	26041	Grano CARTER 7 x 8	2
19	03009	Cuscinetto cambio	
20	03011	Cuscinetto cambio	
21	03001	Cuscinetto banco C4	
22	03004	Cuscinetto banco C4	
23	49480	Vite TCEI 6 x 10	
24	49104	Rondella alluminio 6	2
25	49637	Dado M6 autobloc. basso	
26	49710	Grano 6 x 30	
27	49485	Vite TCEI 6 x 25	8
28	30110	Basamento motore K3	
29	04001	Paraolio banco lato frizione	

TAV. 1

tm

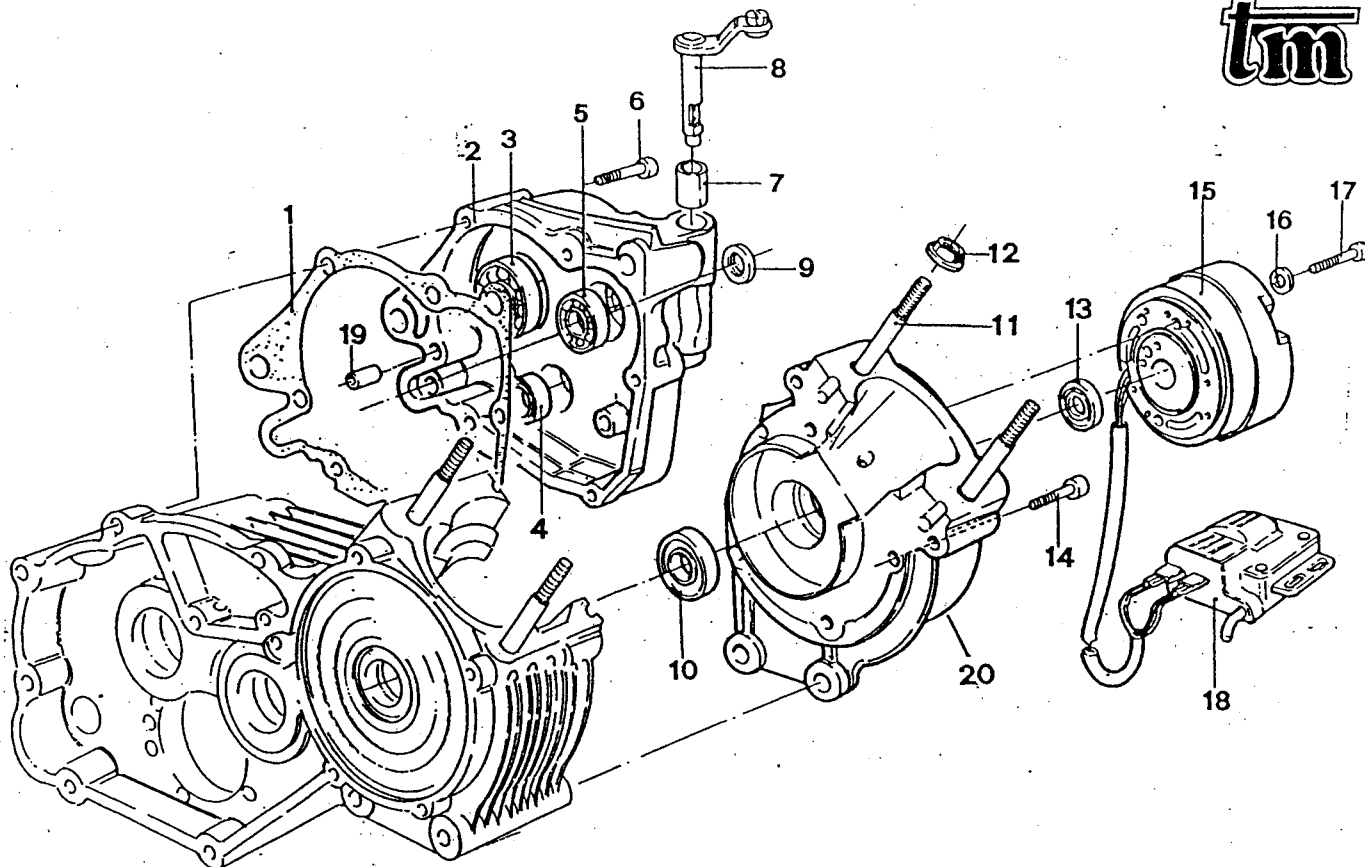

TAV. 2

Pos.	Codice	Denominazione	Q.tà
1	05102	Guarnizione coperchio cambio	
2	30102	Coperchio cambio KV - K3	
3	03010	Cuscinetto pignone catena	
4	03012	Cuscinetto desmodromico	
5	03009	Cuscinetto cambio	
6	49488	Vite TCEI 6 x 40	9
7	19042	Astuccio a rulli frizione	
8	43011	Leva comando frizione Kart	
9	04004	Paraolio leva cambio	
10	03004	Cuscinetto banco C4	2
11	49026	Prigioniero cilindro 70 K3	4
12	49640	Dado M8 flangiato chiave 12	4
13	04002	Paraolio banco accensione	
14	49486	Vite TCEI 6 x 30	5
15	15002	Accensione Motoplat fissa 9600935	
16	48007	Rondella accensione 5	3
17	49476	Vite TCEI 5 x 20	3
18	15005	Centralina elettronica Motoplat CG	
19	26045	Grano Carter 10 x 14	2

tm

TAV. 2

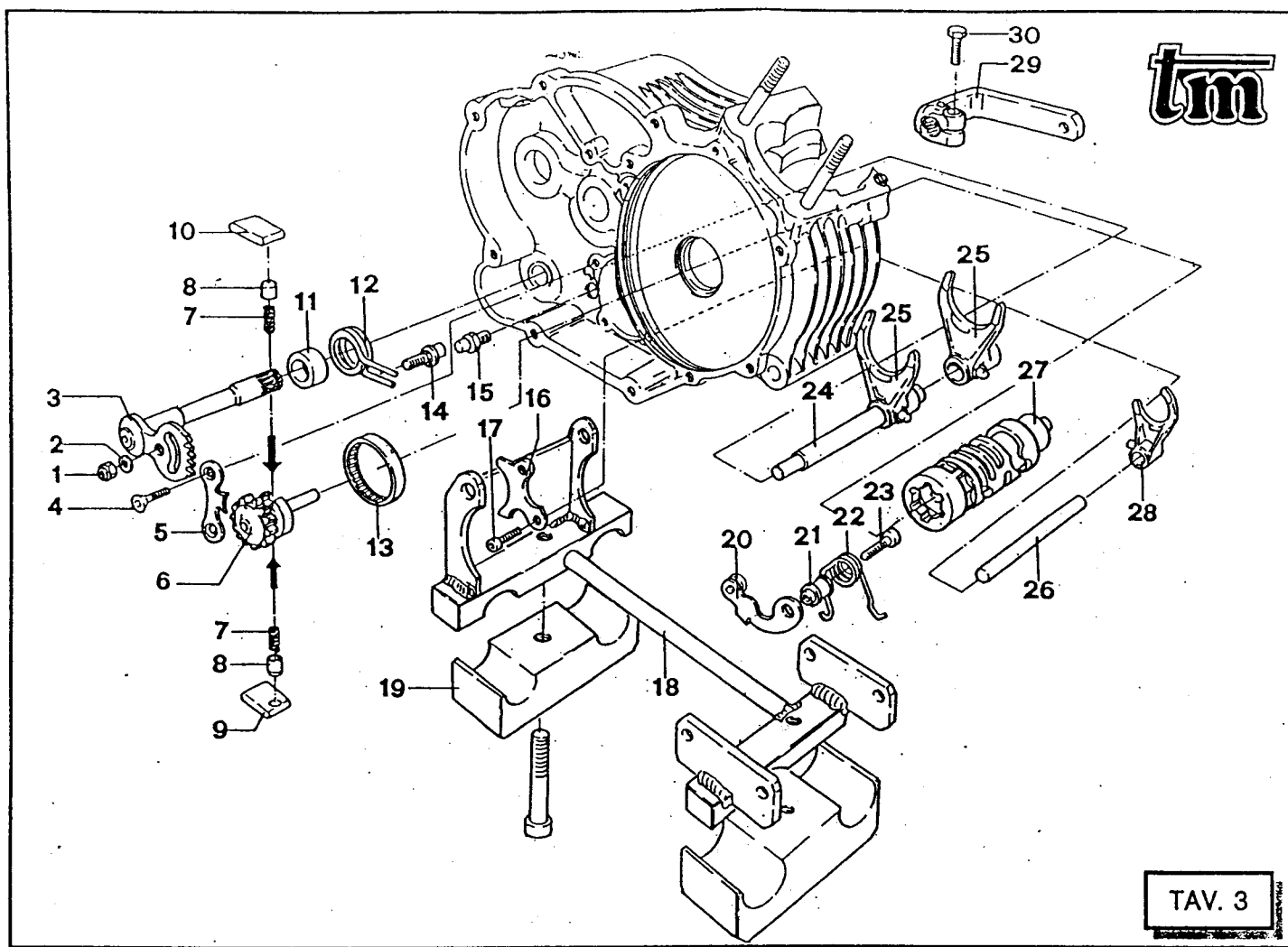

Pos.	Codice	Denominazione	Q.tà
1	49638	Dado M6 autobloc. alto	
2	49603	Rondella 6	
3	28100	Albero comando ing. portacricchetti	
4	49405	Vite TSEI 6 x 20 U.	2
5	26022	Piastrino fine corsa	
6	40310	Ingranaggio Portacricchetti	
7	16012	Molla per puntale	2
8	26062	Puntale per cricchetto	2
9	26061	Cricchetto cambio inferiore	
10	26060	Cricchetto cambio superiore	
11	26006	Distanziale molla leva cambio	
12	16010	Molla ritorno leva cambio 3	
13	19041	Astuccio a rulli per desmodromico	
14	26050	Perno battuta eccentrica	
15	26051	Perno battuta fissa	
16	26021	Piastrino rientro cricchetti	
17	49483	Vite TCEI 6 x 14	2
18	50012	Supporto motore K3 (specificare tipo di telaio)	
19	50014	Sottostaffa supporto motore (specificare tipo di telaio)	
20	26063	Leva bloccamarce	
21	26007	Distanziale molla bloccamarce	
22	16011	Molla bloccamarce	
23	49485	Vite TCEI 6 x 25	
24	33021	Perno forchette albero secondario	
25	33011	Forchetta albero secondario	2
26	33020	Perno forchetta albero primario	
27	33000	Albero desmodromico	
28	33010	Forchetta albero primario	
29	43002	Leva cambio Kart	
30	49441	Vite TE 6 x 20	

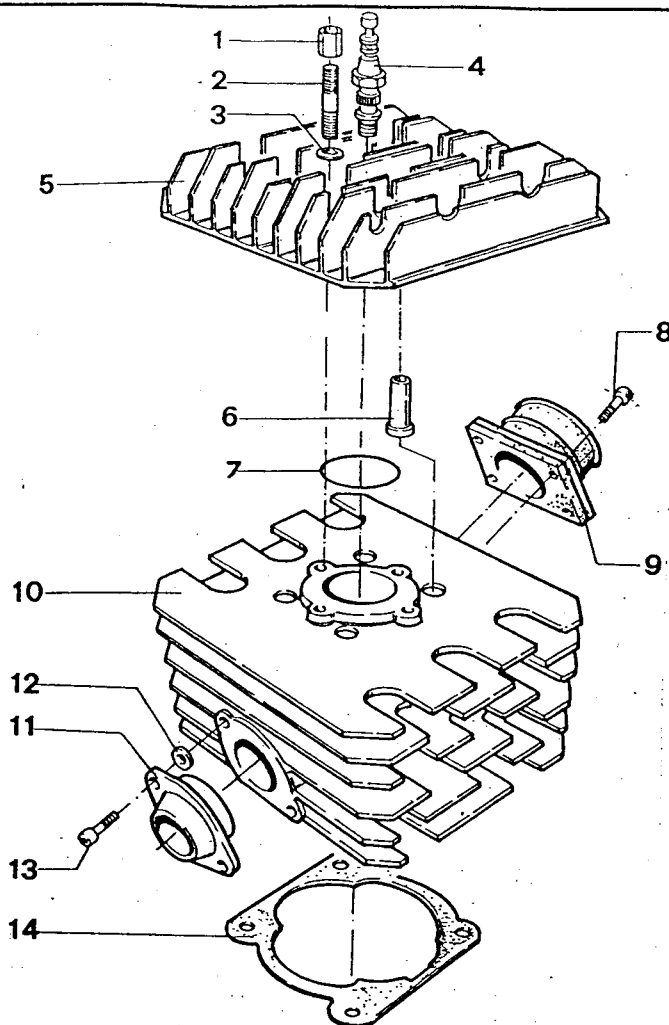

TAV. 4

Pos.	Codice	Denominazione	Q.tà
1	49670	Dado extra alto testata Kart	4
2	49025	Prigioniero testa 60	4
3	49100	Rondella testata 18 x 3 x 8	4
4	06006	Candela Bosch	
5	02000	Testata aria Kart K3	
6	49001	Colonna cilindro acciaio	4
7	12001	Anello o Ring testata	
8	49484	Vite TCEI 6 x 20	4
9	13000	Collettore aspirazione K3	
10	01000	Cilindro Kart K3	
11	13010	Collettore scarico	
12	49611	Rondella acciaio 8	2
13	49500	Vite TCEI 8 x 20	2
14	05030	Guarnizione base cilindro K3 0,2	
	05031	Guarnizione base cilindro K3 0,3	
	05032	Guarnizione base cilindro K3 0,4	

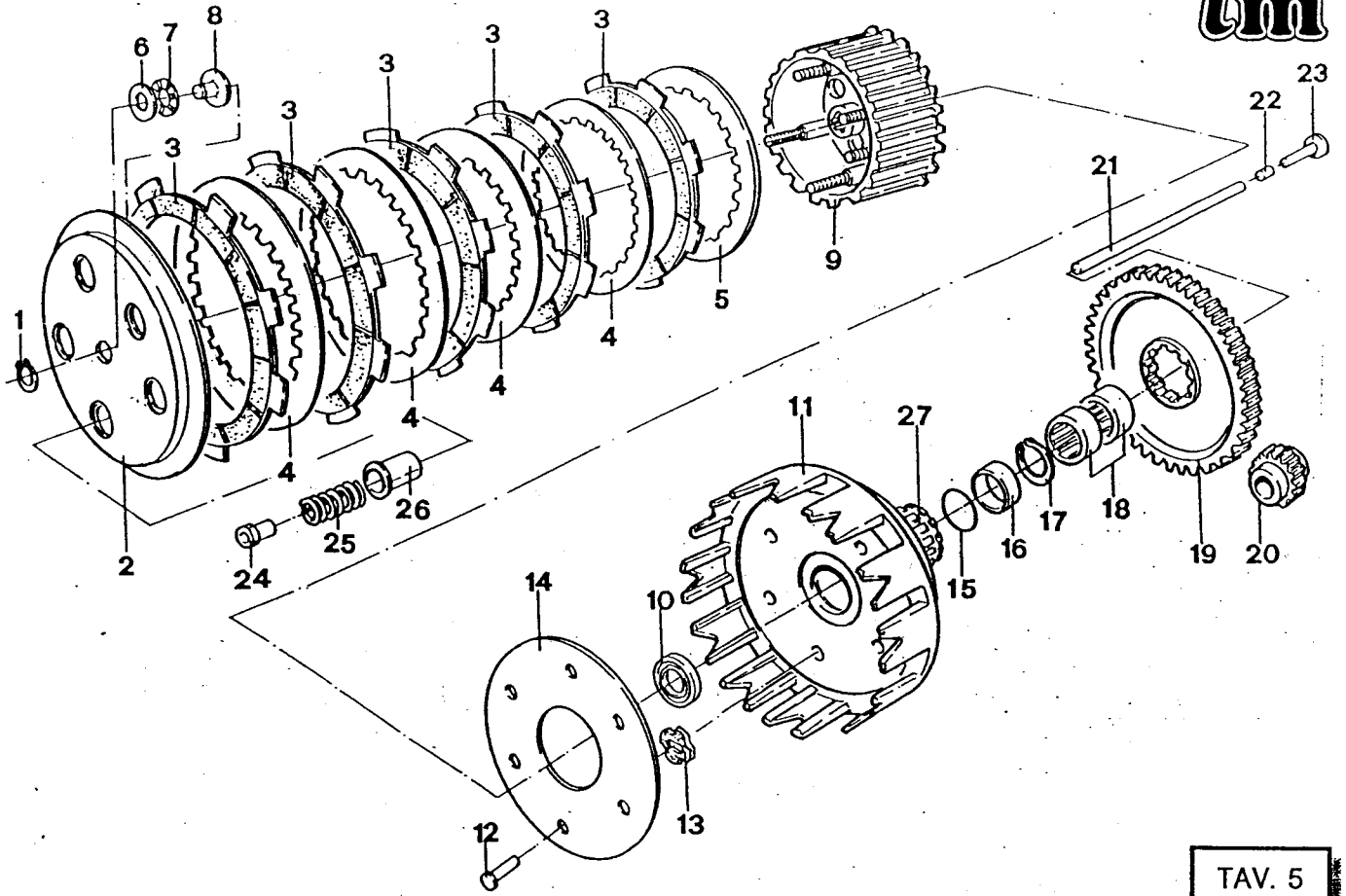

TAV. 5

Pos.	Codice	Denominazione	Q.tà
1	49211	Anello Seeger	
2	35007	Piatto distacco frizione	
3	35006	Disco frizione guarnito campana aperta	5
4	35004	Disco frizione alluminio 1.5	4
	35005	Disco frizione acciaio 1.5	4
5	35002	Disco frizione acciaio 3 di fondo	
6	19021	Rondella gabbia a rulli	
7	19020	Gabbia a rulli radiale	
8	26001	Reggispinta frizione	
9	25013	Tamburello frizione Kart foro Z 10	
10	04008	Paraolio 20 x 26 x 4	
11	25001	Campana frizione aperta	
12	49201	Chiodo rib. campana frizione 6	6
13	21005	Gommino parastrappi frizione	6
14	35021	Disco battuta gommini parastr. frizione	
15	12036	O Ring coppia frizione	
16	26000	Boccola rettificata coppia friz. K3 / KV	
17	49251	Anello Seeger mozzo frizione K3 / KV	
18	19040	Gabbia a rulli 20 / 12	
19	40379	Coppia primaria K3 Z 67	
20	40308	Pignone coppia primaria Z 17	
21	35033	Astina centrale frizione 156,5	
22	19006	Rullino asta frizione	
23	35030	Astina frizione a fungo	
24	49053	Dado frizione Ergal	5
25	16014	Molla frizione K3 / KV	5
26	35009	Bicchierino frizione	5
27	40381	Mozzo coppia primaria K3/KV	

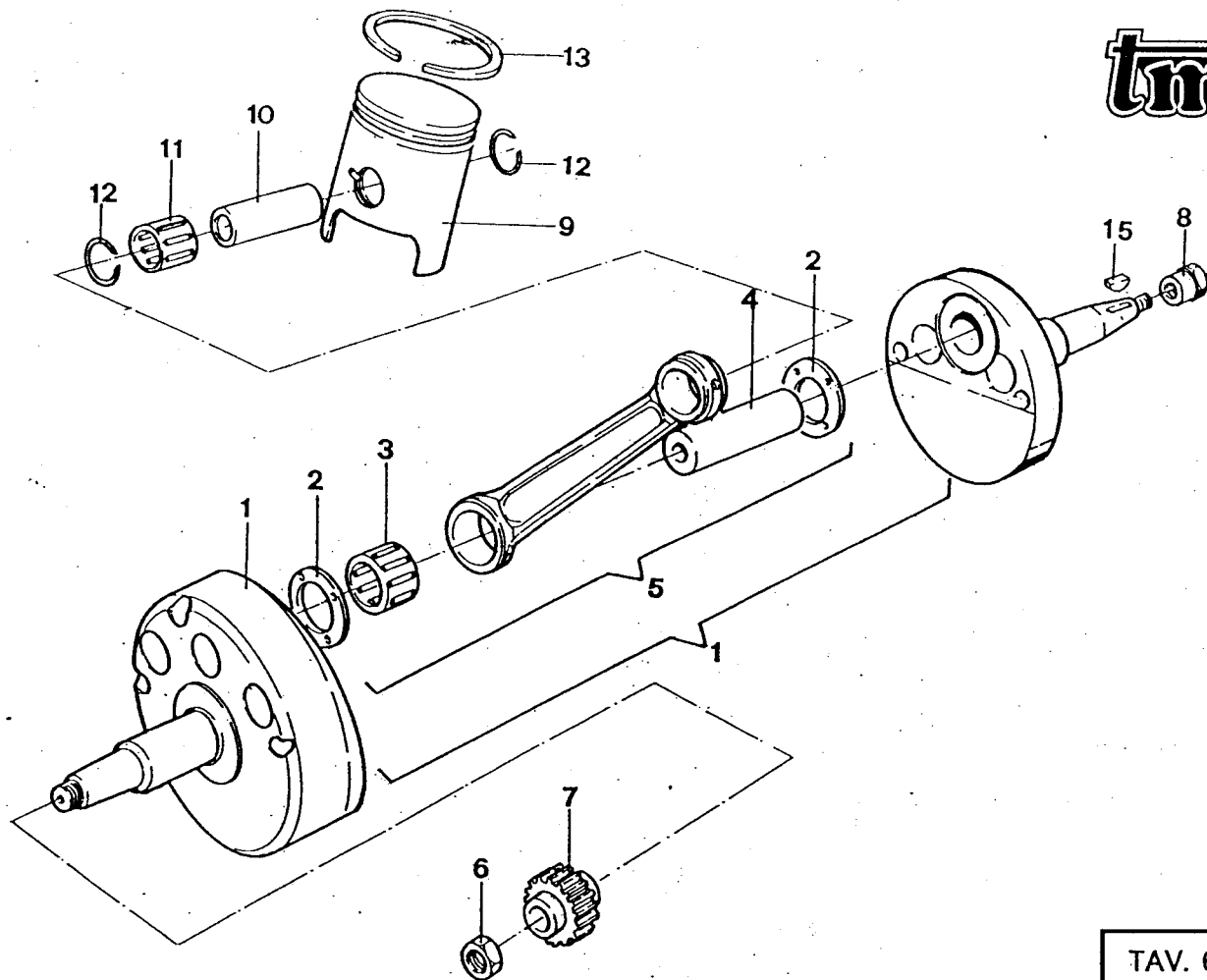

TAV. 6

Pos.	Codice	Denominazione	Q.tà	
1	18202	Albero motore K3		
	18203	Albero motore K3 biella ric. forgiato		
2	18020	Rondella 18 bronzo	2	
3	17003	Gabbia argentata 15 rulli		
4	18022	Asse accoppiamento KV/K3		
5	18004	Biella completa		
	18005	Biella completa ric. forgiato		
6	49050	Dado pignone coppia		
7	40308	Pignone coppia primaria K3 Z 17		
8	49051	Dado rotatore accensione		
9	10249	Pistone 53.94 F. cromata		
	10250	Pistone 53.95 F. cromata		
	10251	Pistone 53.96 F. cromata		
	10252	Pistone 53.97 F. cromata		
	10253	Pistone 53.98 F. cromata		
	10194	Pistone 53.94 F. ghisa		
	10195	Pistone 53.95 F. ghisa		
	10196	Pistone 53.96 F. ghisa		
	10197	Pistone 53.97 F. ghisa		
	10198	Pistone 53.98 F. ghisa		
10	09001	Spinotto pistone		2
11	19031	Gabbia spinotto		
12	09005	Anellini ferma spinotto		
13	11054	Segmento 54 ghisa		
	11055	Segmento 54 cromato		
14	10109	Pistone 53,94 doppia F. ghisa		
	10110	Pistone 53,95 doppia F. ghisa		
	10111	Pistone 53,96 doppia F. ghisa		
	10112	Pistone 53,97 doppia F. ghisa		
	10113	Pistone 53,98 doppia F. ghisa		
	10119	Pistone 53,94 1 F. ghisa + 1 F. cromata		
	10120	Pistone 53,95 1 F. ghisa + 1 F. cromata		
	10121	Pistone 53,96 1 F. ghisa + 1 F. cromata		
	10122	Pistone 53,97 1 F. ghisa + 1 F. cromata		
	10123	Pistone 53,98 1 F. ghisa + 1 F. cromata		

tm

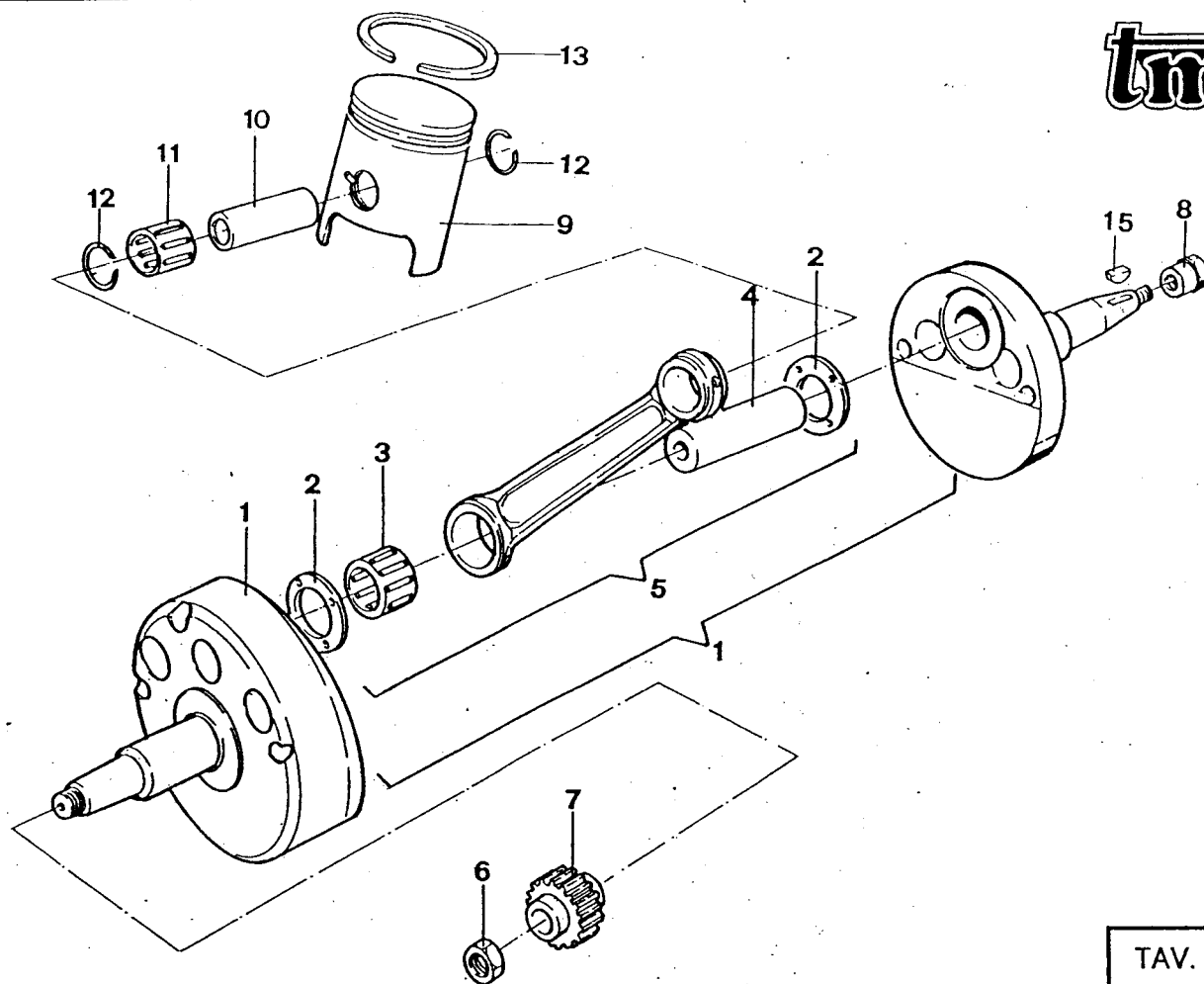

TAV. 6

Pos.	Codice	Denominazione	Q.tà
	10129	Pistone 53,94 doppia F. cromata	
	10130	Pistone 53,95 doppia F. cromata	
	10131	Pistone 53,96 doppia F. cromata	
	10132	Pistone 53,97 doppia F. cromata	
	10133	Pistone 53,98 doppia F. cromata	
15	49010	Chiavetta rotatore	

tm

TAV. 6

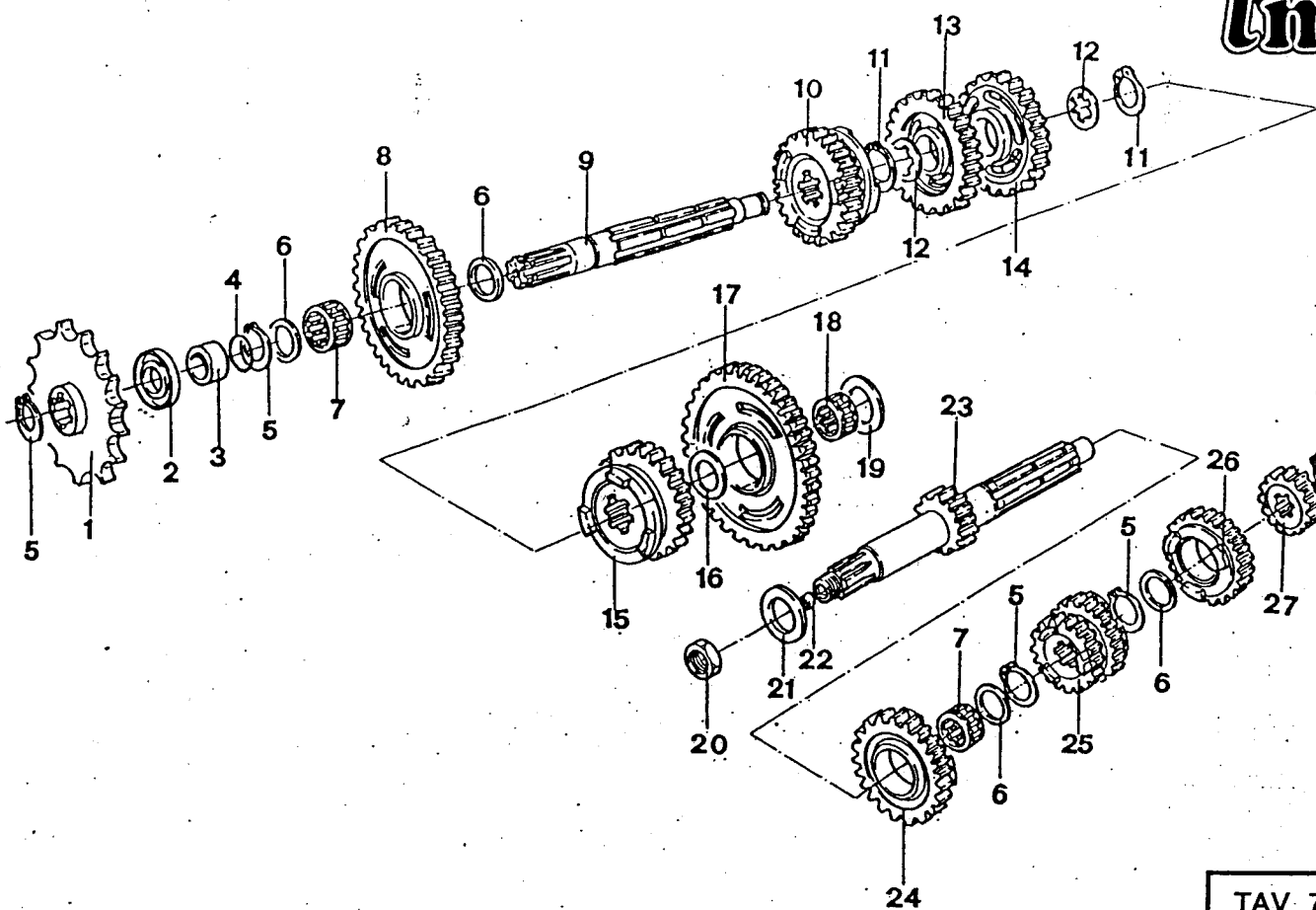

TAV. 7

Pos.	Codice	Denominazione	Q.tà
1	40015	Pignone catena Z 15	
	40016	Pignone catena Z 16	
	40017	Pignone catena Z 17	
	40018	Pignone catena Z 18	
2	04003	Paraolio pignone catena	
3	26002	Distanziale pignone	
4	12019	Anello O Ring	
5	49216	Anello Seeger 20	
6	48013	Rondella rasamento 27 x 20 x 0,75	
7	19012	Gabbia a rulli 20 x 24 x 10	5
8	40481	Ingranaggio 2a A.S. Z 29	
9	40460	Albero secondario	
10	40523	Ingranaggio 6a. A.S. Z 25	
11	49217	Anello Seeger 22	
12	48011	Rondella dentellata	2
13	40500	Ingranaggio 4a A.S. Z 28	
14	40490	Ingranaggio 3a A.S. Z 27	
15	40512	Ingranaggio 5a A.S. Z 23	
16	48012	Rondella rasamento 26 x 17 x 0,5	
17	40472	Ingranaggio 1a A.S. Z 33	
18	19011	Gabbia a rulli 17 x 21 x 10	
19	48010	Rondella rasamento 28 x 15 x 0,5	
20	49052	Dado tamburello frizione	
21	48002	Spessore frizione 30 x 18 x 3	
22	04009	Paraolio 5 x 9 x 2	
23	40415	Albero primario Z 13	
24	40440	Ingranaggio 5a A.P. Z 22	
25	40430	Ingranaggio 3/4a A.P. Z 18 / 23	
26	40452	Ingranaggio 6a A.P. Z 27	
27	40420	Ingranaggio 2a A.P. Z 15	

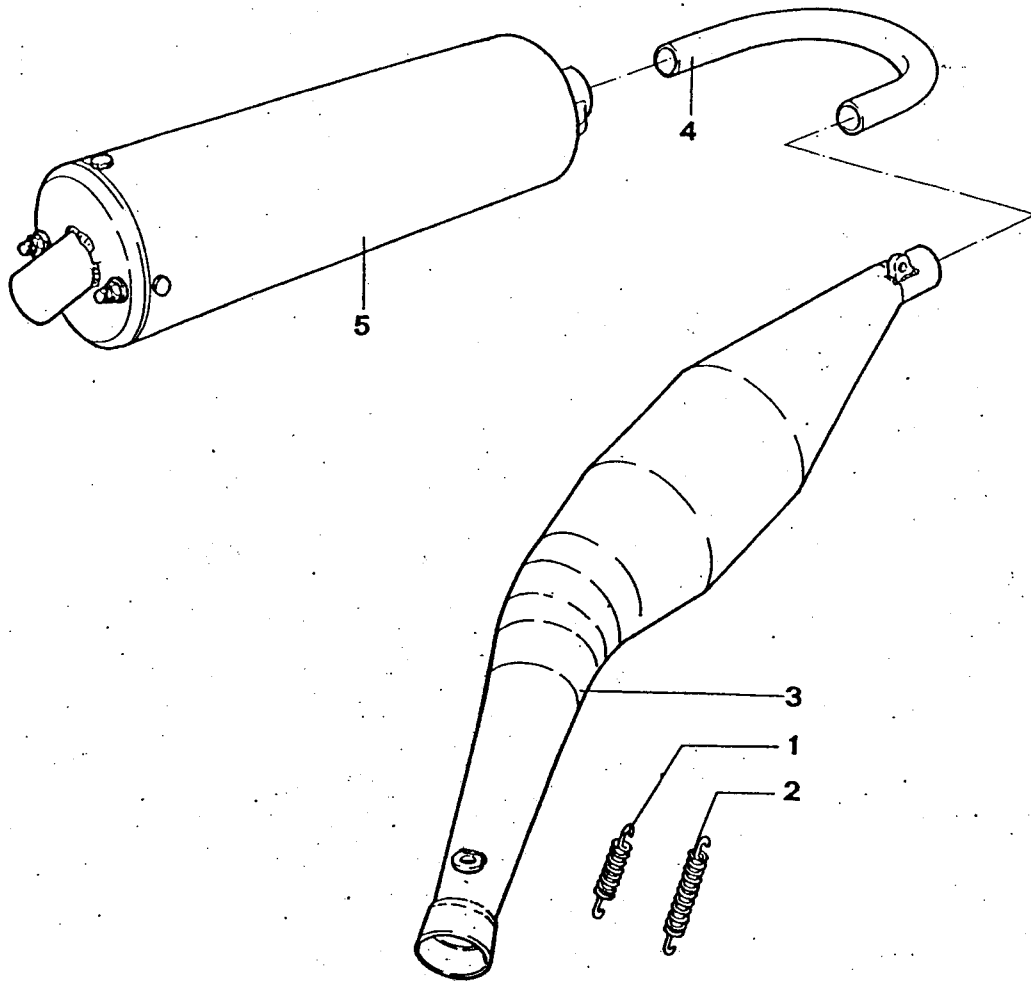

TAV. 8

Pos.	Codice	Denominazione	Q.tà
1	16003	Molla scarico con occhielli girevoli	
2	16002	Molla scarico	
3	27005	Marmitta Kart K3	
4	27022	Tubo finalino marmitta	
5	27070	Silenziatore meccanico ELTO.	